



TECHNIK FÜR SICHERHEIT
UND UMWELT

SAFETY AND ENVIRONMENTAL
TECHNOLOGY

**Leckagesonden
(Schwimmerprinzip)
T-200.L**

mit allgemeiner bauaufsichtlicher
Zulassung Z-65.40-153

Die Leckagesonden T-200.L sind auf Basis der „WasBauPVO“ vom „DIBt“ zur Erfassung ausgelaufener wassergefährdender Flüssigkeiten zugelassen. Die T-200.L dürfen u.a. als Leckagesonden im Raum zwischen einem Tank und dessen zugehöriger Auffangwanne eingesetzt werden.

Der Schwimmer schaltet über ein Magnetsystem bei aufsteigendem Flüssigkeitspegel die im Führungsrohr montierten Reedkontakte. Die durch den Schaltvorgang ausgelöste Widerstandsänderung im Sensorkreis wird ausgewertet und das Ausgangsrelais angesteuert.

Als „Auswertegeräte“ stehen unsere ebenfalls zugelassenen „Kontakt-schutzrelais“ der Typenreihe KR-163... und KR-268... zur Verfügung.

- ! Einfacher Aufbau
- ! Robuste Ausführung
- ! Kleine Abmessungen
- ! Niedrige Systemkosten
- ! Störsichere Messung
- ! Hohe chemische Beständigkeit
- ! Funktionsbaugleich mit der Überfüllsicherung der Baureihe „T-200.F...“
- ! Leitungsüberwachung auf Kabelkurzschluss / Kabelbruch (mit Kontakt-schutzrelais KR-163... und KR-268...)
- ! Problemloser, variabler Einbau (Seilausführung)
- ! Unproblematische Einstellung und Überprüfung
- ! Verschiedene Anschlussmöglichkeiten (Dose / Stecker / Kabel)
- ! Einsatz in Kategorie 2 (Ex-Zone 1) möglich (mit [Ex]i-Kontaktschutzrelais KR-163/A/Ex)

Systemaufbau

Die Leckagesonden T-200.L können als „Flüssigkeitssensor“ in Verbindung mit den Kontakt-schutzrelais KR-163... und KR-268... (siehe Rubrik 10) sowie den weiteren notwendigen Baugruppen (optische / akustische Meldeeinrichtungen) als ein universelles „Leckanzeigesystem“ eingesetzt werden. Neben dem Einsatz mit unseren Kontakt-schutzrelais können die Leckagesonden T-200.L an unsere „Alarmmelder“ der Typenreihe OAA-100, OAA-300 angeschlossen werden (siehe Rubrik 01).

**Leak Detectors
(float principle)
T-200.L**

with general approval for
constructions Z-65.40-153

The T-200.L leak detectors are approved by “DIBt” on the basis of “WasBauPVO” for the detection of leaking fluids which constitute a risk to water. The T-200.L leak detectors can be used among others as leak detectors in the space between a tank and its accompanying drip tray.

When the liquid level rises the float switches the reed contact mounted in the guide tube via a magnetic system. The change in resistance in the sensor circuit resulting from this switching operation is evaluated and the output relay released.

Our “Contact protection relays” from the series KR-163... and KR-268..., which are similarly approved, are also available as an “Evaluation unit”.

- ! Simple mounting
- ! Sturdy design
- ! Small dimensions
- ! Low system costs
- ! Interference-proof measurement
- ! High chemical resistance
- ! Functional design identical to overflow cut-out device from series “T-200.F...“
- ! Line monitoring for cable short-circuit/break (with contact protection relay KR-163... and KR-268...)
- ! Problem-free, variable mounting (cable construction)
- ! Easy adjustment and testing
- ! Various connection possibilities (socket / plug / cable)
- ! Can be used in category 2 (Ex-zone 1) (with [Ex]i-contact protection relay KR-163/A/Ex)

System Details

The T-200.L leak detectors can be used as “Fluid sensors” in combination with the contact protection relay KR-163... and KR-268... (see section 10) as well as the other necessary components (optical / acoustic warning devices) as an universal “Leak indicator system”. Apart from their use with our contact protection relays, the T-200.L leak detectors can also be connected to our “Alarm indicator” from the series OAA-100, OAA-300 (see section 01).



T-200.L

Technische Daten

| | |
|---|---|
| Anschluss | Polyesterdose (PO), Polyethylen-Anschlusskopf (PE), Kabel (TPK), Stecker (ST) |
| Schutzart EN 60529 | IP 65 |
| Kabeleinführung | PVDF-Verschraubung / PVC-Dichtung |
| Material Schwimmer | PE |
| Material Leckagesondenfuß | PE |
| Kabel | TPK (PVC Basis) |
| Betriebstemperatur | atmosphärisch |
| Betriebsdruck | atmosphärisch |
| Mediendichte | mit Schwimmer PE 52 $\rho \geq 1,05 \text{ g/cm}^3$ |
| Schalthysterese | typ. 2 mm |
| Schaltpunkttoleranz | max. 2 mm |
| Widerstandswert der Leckagesonde: (nach EN 60947 / Namur) | |
| Betriebsbereitschaft | ca. 1 k Ω |
| Leckagemeldung | ca. 12 k Ω |

Typenschlüssel

Grundbezeichnung (Standard: TPK-Kabel)

Länge in m

01 = 1 m
02 = 2 m, usw.

Anschluss

00 = ohne Verschraubung, ohne Dose
01 = ohne Verschraubung, mit PO Dose
10 = mit Verschraubung, ohne Dose
11 = mit Verschraubung, mit PO Dose
PE = Polyethylenanschlusskopf
ST = 3-fach-Stecker

Anschlussgewinde

ohne Angabe = G2"

1" = G1"

125" = G1 1/4"

15" = G1 1/2"

GF = G2 3/4" Überwurfmutter

Befestigungswinkel

ohne Angabe = keiner

B = Befestigungswinkel

Schwimmertyp

ohne Angabe = PE 52

T200L

Technical Data

| | |
|--|---|
| Connector | Polyester (PO) box, Polyethylene connection head (PE), cable (TPK), plug (ST) |
| System of protection EN 60529 | IP 65 |
| Cable inlet | PVDF screw connection / PVC gasket |
| Material float | PE |
| Material leak detector stand | PE |
| Cable | TPK (PVC basis) |
| Operating temperature | atmospheric |
| Operating pressure | atmospheric |
| Media density | with float PE 52 $\rho \geq 1,05 \text{ g/cm}^3$ |
| Switching hysteresis | typ. 2 mm |
| Switching point tolerance | max. 2 mm |
| Resistance off leak detector: (acc. to EN 60947 / Namur) | |
| Availability | approx. 1 k Ω |
| Leak signal | approx. 12 k Ω |
| Switching time | approx. 20 ms |

Type Key

Basic indication (standard: TPK cable)

Length in m

01 = 1 m
02 = 2 m, etc.

Connection

00 = without screw connection, without box
01 = without screw connection, with PO box
10 = with screw connection, without box
11 = with screw connection, with PO box
PE = Polyethylene connection head
ST = 3-fold plug

Size of screwed socket

without indication = G2"

1" = G1"

125" = G1 1/4"

15" = G1 1/2"

GF = G2 3/4" swivel nut

Attaching bracket

without indication = none

B = Attaching bracket

Float type

without indication = PE 52

T200L

Maßbild / Dimensional Drawing

Ausführung Anschlußdose (PO) / Type Connection Box (PO)

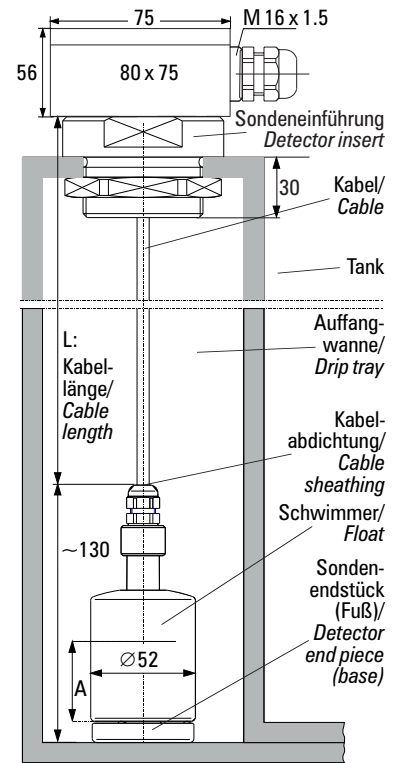

Leckagesonde mit standsicherem Fuß, auf dem Boden aufstehend /
Leak detector with firm base, floor mounted

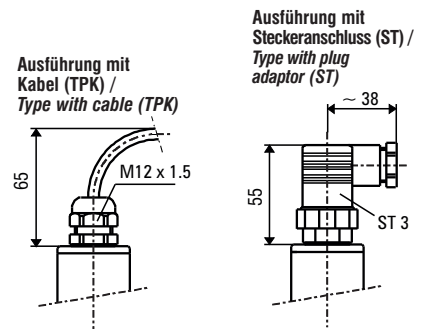

Ausführung Anschlußkopf PE / Type Connection Head PE

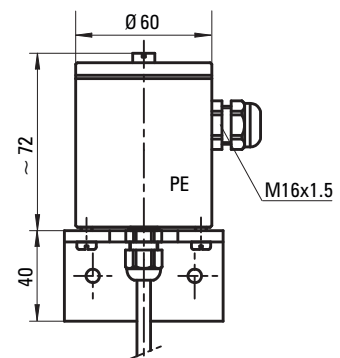

Bemaßung in mm / Dimensioning in mm
Fluid.iO-DB-240116-TOLI

Abmessungen und Eintauchtiefe der Schwimmer / Dimensions and engaged length of the floats

| Typ Type | Abmessungen / mm Dimensions / mm | Werkstoff Material |
|-------------|-------------------------------------|-----------------------|
| PE 52 | Ø 52 x 63 Höhe / high | PE |

Ansprechhöhe A ≤ 50 mm
Response height A ≤ 50 mm

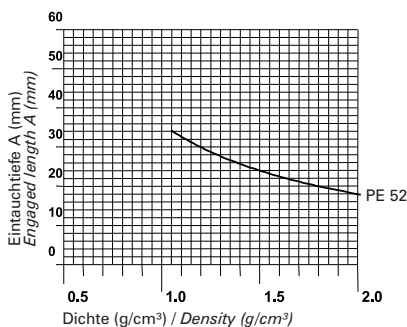

Irrtümer und Änderungen vorbehalten.

Subject to change without prior notice, errors excepted.